

SYSTEMSKIZZE

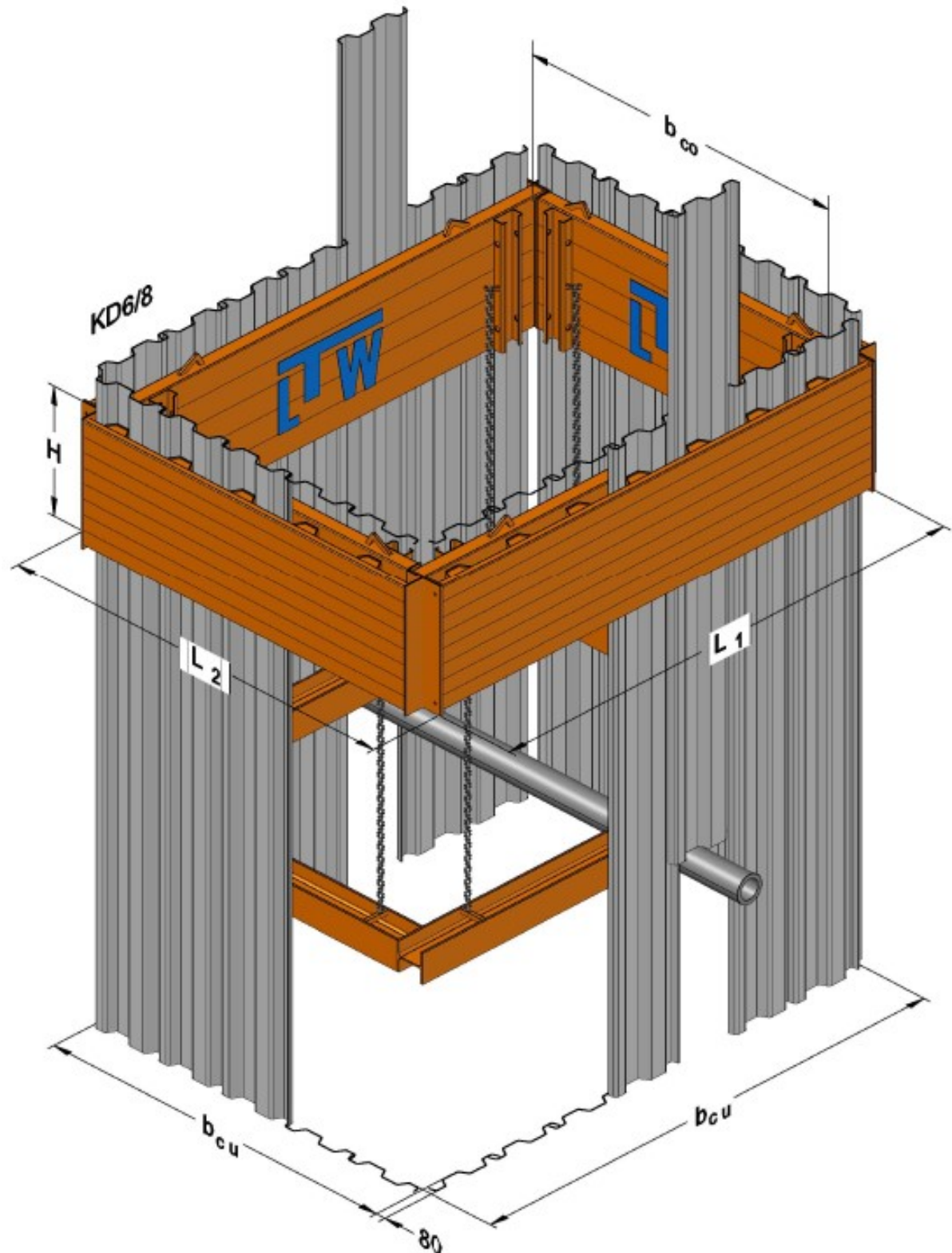

1 DK - Längsplatte  
2 DK - Stirnplatte

L Plattenlänge

$b_{cu}$  AB unten zw. den Dielen  
 $b_{co}$  AB oben zw. den Innenplatten

# TECHNISCHE DATEN

## LTW DIELENKAMMER - SCHACHT



### DK - LÄNGSPLETTEN $t_{PI\text{-innen}} = 120 \text{ mm}$ für Kanaldielen KD 6/8

Plattenlänge L [m]	Plattenhöhe H [m]	AB oben zw. Innenplatten $b_{co}$ [m]	AB unten zw. Dielen $b_{cu}$ [m]	Schachtbreite b [m]	Anzahl Kanaldielen n pro Platte	Bemessungslast $q_d$ [kN/m]	Gewicht Platte $G_{PL}$ [kg]
3,62	1,00	~3,39	~3,63	~3,93	6 * KD6	97,0	935
4,03	1,00	~3,80	~4,04	~4,35	7 * KD6	78,1	1.030
4,84	1,00	~4,61	~4,85	~5,16	8 * KD6	96,0	1.315
5,44	1,00	~5,21	~5,45	~5,76	9 * KD6	76,0	1.460
5,94	1,00	~5,71	~5,95	~6,26	10 * KD6	63,7	1.585

### DK - STIRNPLATTEN $t_{PI\text{-innen}} = 120 \text{ mm}$ für Kanaldielen KD 6/8

Plattenlänge L [m]	Plattenhöhe H [m]	AB oben zw. Innenplatten $b_{co}$ [m]	AB unten zw. Dielen $b_{cu}$ [m]	Schachtbreite b [m]	Anzahl Kanaldielen n pro Platte	Bemessungslast $q_d$ [kN/m]	Gewicht Platte $G_{PL}$ [kg]
3,33	1,00	~2,76	~3,00	~3,31	5 * KD6	167,1	770
3,92	1,00	~3,35	~3,59	~3,90	6 * KD6	113,5	900
4,34	1,00	~3,77	~4,01	~4,32	7 * KD6	89,7	995

### ZUGKRÄFTE

Ziehöse am Plattenkopf  $R_d = 229 \text{ kN}$

### KANALDIELEN in S275JRC KD 6/8



Typ	Dielenbreite b [mm]	Dielenhöhe h [mm]	Wanddicke t [mm]	Widerstandsmoment $W_y$ [cm <sup>3</sup> /m]	Trägheitsmoment $I_y$ [cm <sup>4</sup> /m]	Biegemoment $M_d$ [kNm/m]	Gewicht Einzeldiele [kg/m]	Gewicht Wand [kg/m <sup>2</sup> ]
KD 6/8	600	80	8	242	969	60,5	50,0	83,3

### ZUBEHÖR

Bezeichnung	Abmessung	erf. Anzahl pro Schacht
Skt - Schrauben	M20 * 50	8
Unterlegscheiben	A22	8

SYSTEMSKIZZE

DK – LÄNGSPLATTE als Dielenbox

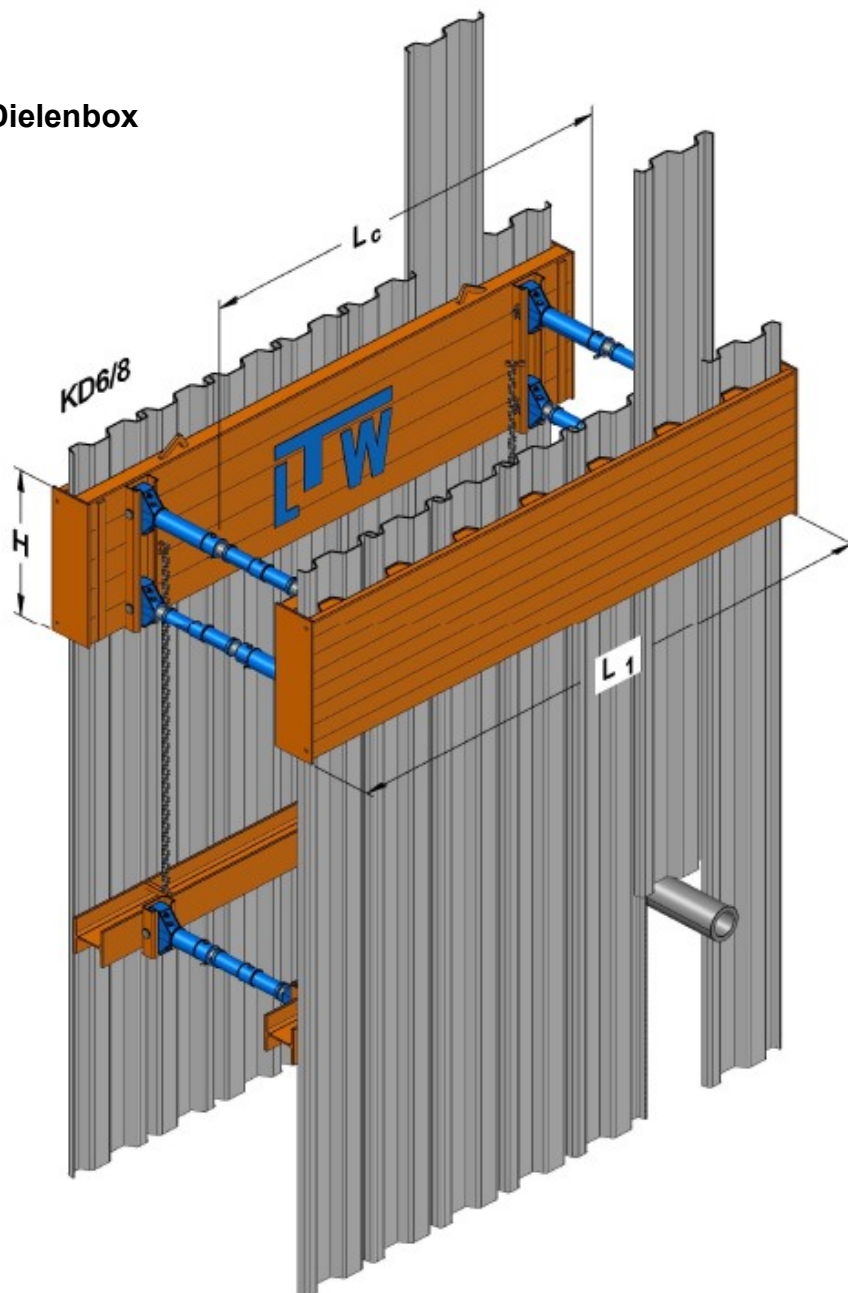

für Kanaldielen KD 6/8  $t_{PI\text{-innen}} = 120 \text{ mm}$

Plattenlänge L [ m ]	Plattenhöhe H [ m ]	Rdl. - länge L <sub>c</sub> [ m ]	Anzahl Kanaldielen n pro Platte	Bemessungs- gurtlast q <sub>d</sub> [ kN / m ]	Gewicht Platte G <sub>PL</sub> [ kg ]	Gewicht Element G <sub>E</sub> [ kg ]
3,62	1,00	2,67	6 * KD6	97,0	935	2.150
4,03	1,00	3,08	7 * KD6	78,1	1.030	2.340
4,84	1,00	3,89	8 * KD6	96,0	1.315	2.910
5,44	1,00	4,49	9 * KD6	76,0	1.460	3.200
5,94	1,00	4,99	10 * KD6	63,7	1.585	3.450

SYSTEMSKIZZE

DK – STIRNPLATTE als Dielenbox

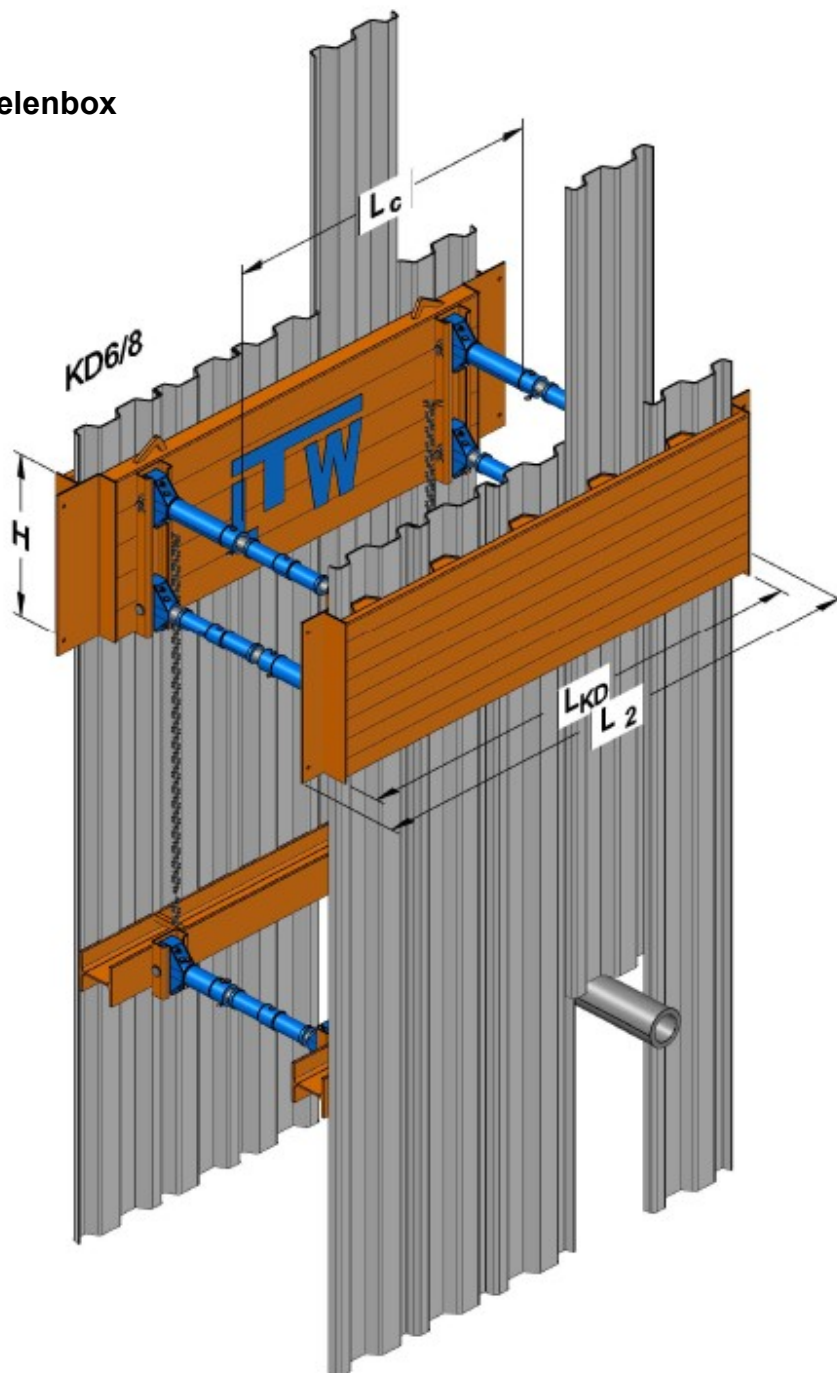

für Kanaldielen KD 6/8  $t_{PI\text{-innen}} = 120 \text{ mm}$

Plattenlänge $L$ [m]	Verbaul. der Dielen $L_{KD}$ [m]	Rdl. - länge $L_c$ [m]	Anzahl Kanaldielen $n$ pro Platte	Bemessungs- gurtlast $q_d$ [kN / m]	Gewicht Platte $G_{PL}$ [kg]	Gewicht Element $G_E$ [kg]
3,33	~3,01	~2,10	5 * KD6	167,1	770	1.820
3,92	~3,60	~2,69	6 * KD6	113,5	900	2.080
4,34	~4,02	~3,11	7 * KD6	89,7	995	2.270

### STANDARD STREBE

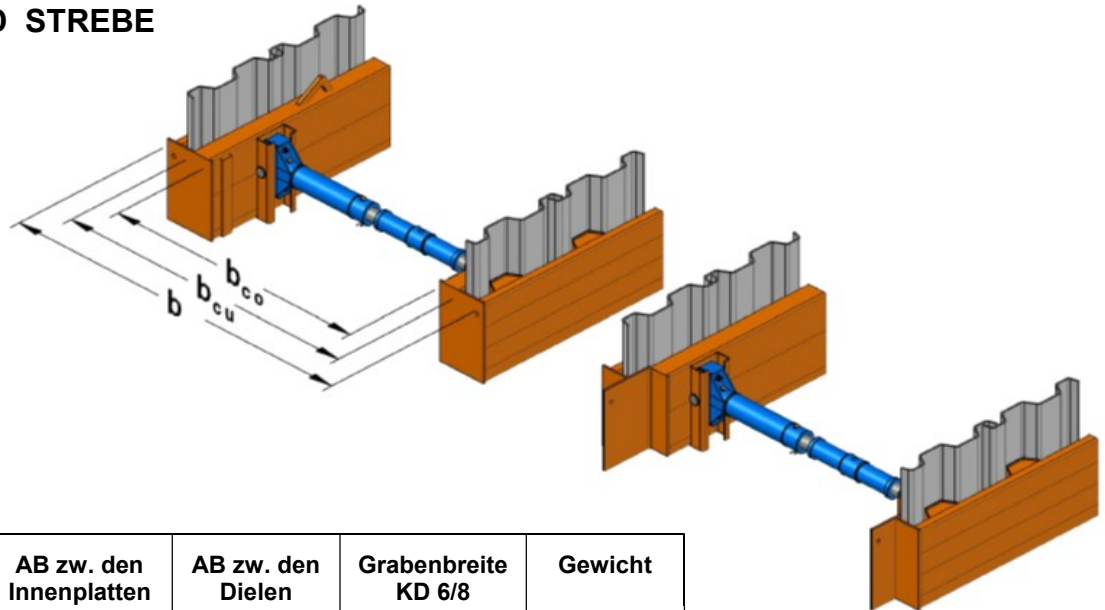

Verbreiterungsrohr [ m ]	AB zw. den Innenplatten $b_{co}$ [ m ]	AB zw. den Dielen $b_{cu}$ [ m ]	Grabenbreite KD 6/8 $b$ [ m ]	Gewicht $G$ [ kg ]
ohne	0,99 - 1,29	1,23 - 1,53	1,54 - 1,84	71,0
0,30	1,29 - 1,59	1,53 - 1,83	1,84 - 2,14	15,5
0,50	1,49 - 1,79	1,73 - 2,03	2,04 - 2,34	20,0
0,80	1,79 - 2,09	2,03 - 2,33	2,34 - 2,64	26,7
1,00	1,99 - 2,29	2,23 - 2,53	2,54 - 2,84	31,1
1,50	2,49 - 2,79	2,73 - 3,03	3,04 - 3,34	42,3
2,00	2,99 - 3,29	3,23 - 3,53	3,54 - 3,84	53,4
2,50	3,49 - 3,79	3,73 - 4,03	4,04 - 4,34	64,5

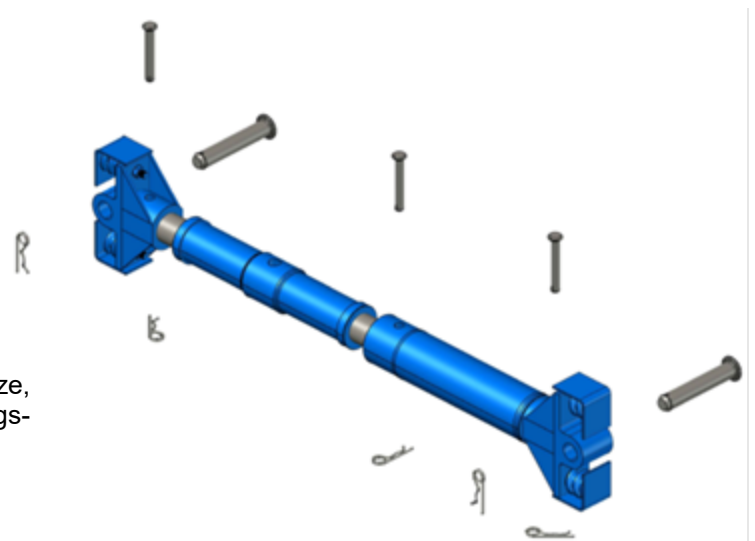

Eine Strebeneinheit wird durch zwei Federpilze, der Strebe und evtl. benötigtem Verbreiterungsrohr gebildet.

Federpilz  
Standard Strebe  
Verbreiterungsrohr

Bolzen  $\varnothing 20 \times 148$  mit Federstecker  
Bolzen  $\varnothing 40 \times 226$  mit Federstecker